

**HYUNDAI**  
POWER PRODUCTS

# **COMPRESSORE D'ARIA SILENZIATO**

## **COD. 65704P MOD. 3X4J-750-100L**

### **MANUALE D'USO E MANUTENZIONE - ISTRUZIONI ORIGINALI**

**Leggere attentamente il manuale di istruzioni prima di utilizzare il prodotto. Conservare per consultazioni future.**



GENUINE PRODUCT OF  
HYUNDAI CORPORATION

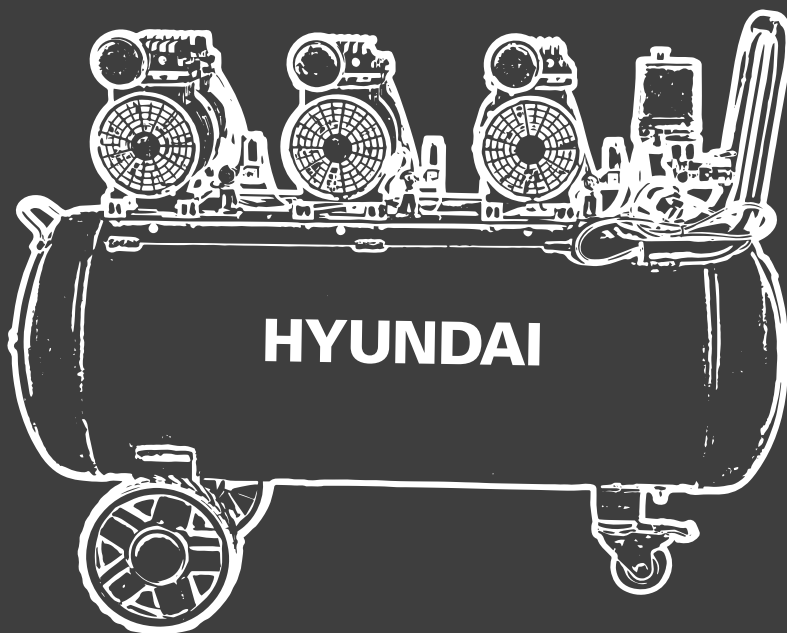



**HYUNDAI**  
POWER PRODUCTS

Gentile Cliente,

grazie per avere scelto un prodotto Hyundai Power Products.

I nostri prodotti sono costruiti con i più elevati standard qualitativi per permettere una esperienza di uso semplice, piacevole e sicura.

E' importante dedicare qualche momento alla lettura di questo libretto di istruzioni: le informazioni che seguono sono fondamentali per la sicurezza e per ottenere il massimo delle potenzialità del prodotto.

In caso di necessità, per qualsiasi chiarimento o consiglio, siamo a disposizione ai recapiti riportati in fondo a questo libretto: saremo felici di aiutare e risolvere qualsiasi genere di problema grazie ai nostri tecnici specializzati.

Grazie per la preferenza!

Vinco Srl  
Licenziatario ufficiale Italia  
Hyundai Power Products



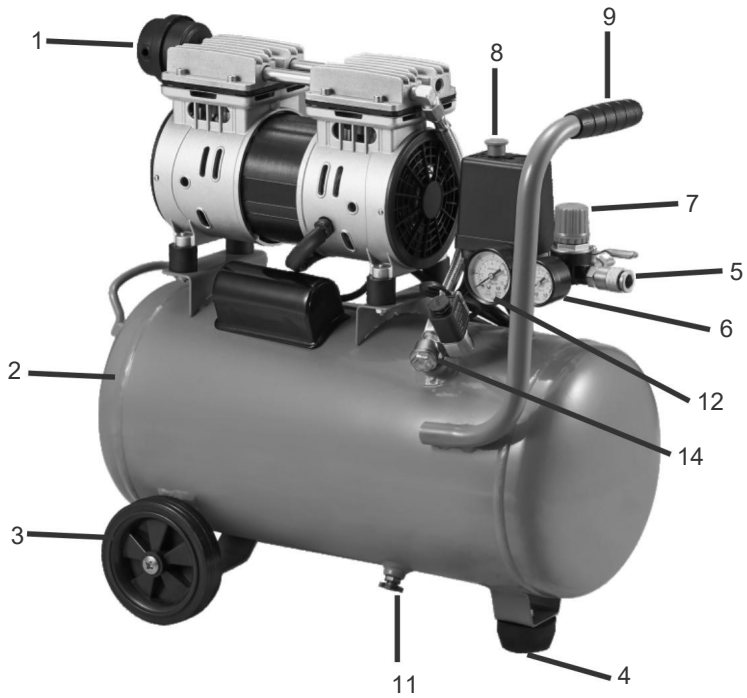
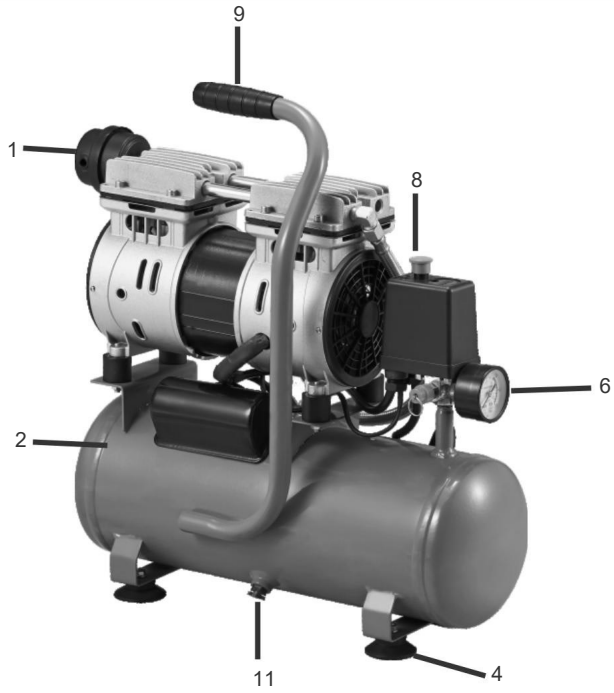

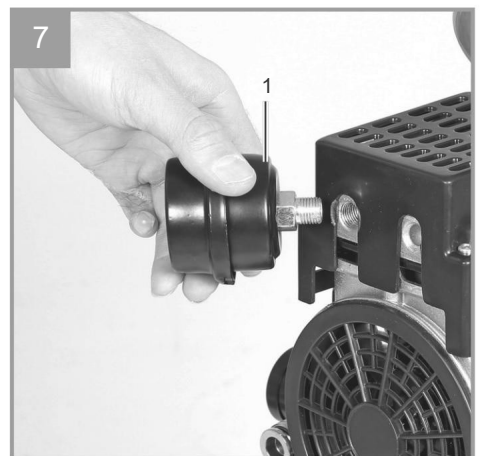
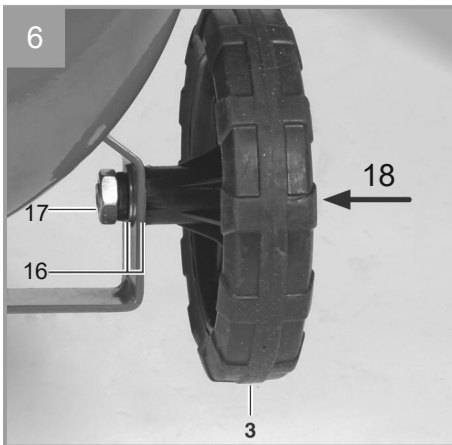
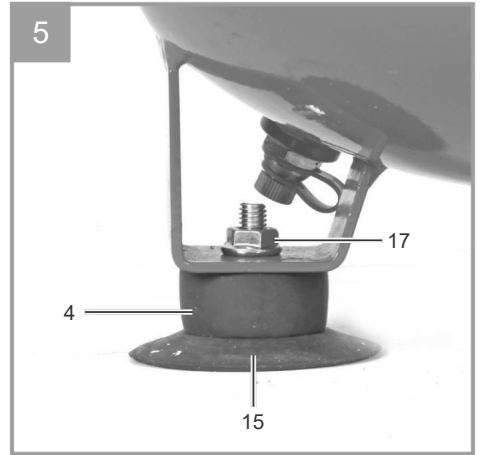
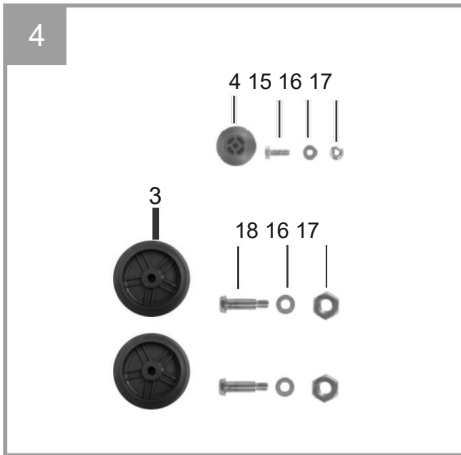
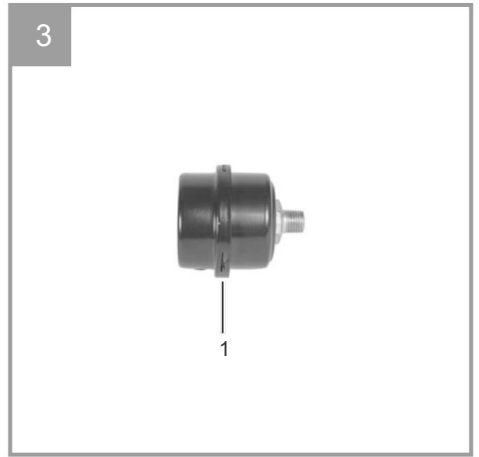
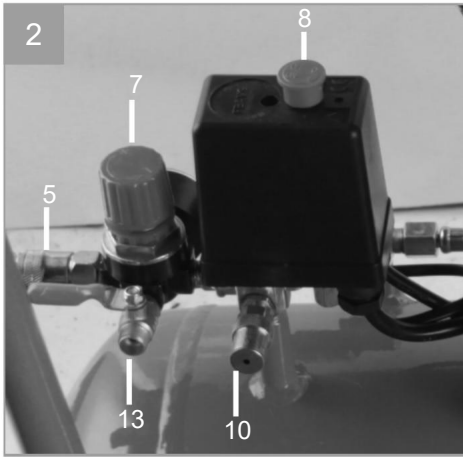



Avvertimento! - Leggere le istruzioni per l'uso per ridurre il rischio di domande



Avvertimento! Indossare cuffie antirumore. L'impatto del rumore può causare danni all'udito.



Attenzione alla tensione elettrica!



Attenzione alle parti calde!



Avvertimento! L'apparecchiatura è controllata a distanza e potrebbe avviarsi senza preavviso.

Pericolo!

Durante l'utilizzo dell'attrezzatura è necessario osservare alcune precauzioni di sicurezza per evitare lesioni e danni. Si prega di leggere attentamente le istruzioni per l'uso complete e le norme di sicurezza.

Conservare questo manuale in un luogo sicuro, in modo che le informazioni siano sempre disponibili. Se consegnate l'apparecchio ad altre persone, consegnate anche le presenti istruzioni per l'uso e le norme di sicurezza. Non possiamo accettare alcuna responsabilità per danni o incidenti derivanti dalla mancata osservanza di queste istruzioni e delle istruzioni di sicurezza.

## 1. Norme di sicurezza

Le relative informazioni di sicurezza si trovano nel libretto allegato.

### **Pericolo!**

Leggere tutte le norme e le istruzioni di sicurezza.

Qualsiasi errore commesso nel seguire le norme e le istruzioni di sicurezza può provocare scosse elettriche, incendi e/o lesioni gravi.

Conservare tutte le norme e le istruzioni di sicurezza in un luogo sicuro per un utilizzo futuro.

Questo apparecchio non è destinato all'uso da parte di persone (compresi i bambini) con capacità fisiche, sensoriali o mentali ridotte, o con mancanza di esperienza e conoscenza, a meno che non abbiano ricevuto supervisione o istruzioni relative all'uso dell'apparecchio da una persona responsabile della loro sicurezza.

I bambini devono essere sorvegliati per assicurarsi che non giochino con l'apparecchio.

## 2. Layout e articoli forniti

### 2.1 Disposizione (Fig. 1-4)

1. Filtro dell'aria in aspirazione
2. Serbatoio a pressione
3. Ruota
4. Piede
5. Attacco rapido
6. Manometro (per la lettura della pressione impostata)
7. Regolatore di pressione
8. Interruttore ON/OFF
9. Maniglia per il trasporto
10. Valvola di sicurezza
11. Vite di drenaggio dell'acqua di condensa
12. Manometro (per la lettura della pressione del serbatoio)
13. Valvola a sfera

14. Valvola di non ritorno

15. Vite

16. Rondella

17. Rondella

18. Vite dell'asse

### 2.2 Articoli forniti

Si prega di verificare che l'articolo sia completo come specificato nella fornitura. In caso di parti mancanti vi preghiamo di contattare il nostro centro assistenza o il punto vendita dove avete effettuato l'acquisto entro e non oltre 5 giorni lavorativi dall'acquisto del prodotto e presentando una fattura d'acquisto valida. Inoltre, fare riferimento alla tabella della garanzia nelle informazioni di servizio alla fine delle istruzioni per l'uso.

- Aprire l'imballaggio ed estrarre l'apparecchiatura con cura.
- Rimuovere il materiale di imballaggio ed eventuali imballi e/o supporti per il trasporto (se disponibili).
- Controllare se sono forniti tutti gli articoli.
- Ispezionare l'attrezzatura e gli accessori per eventuali danni dovuti al trasporto.
- Se possibile, conservare l'imballaggio fino alla fine del periodo di garanzia.

Pericolo!

L'attrezzatura e il materiale di imballaggio non sono giocattoli. Non lasciare che i bambini giochino con sacchetti di plastica, pellicole o piccole parti. Pericolo di ingestione o soffocamento!

### 3. Uso corretto

Il compressore è progettato per generare aria compressa per utensili ad aria compressa.

L'apparecchiatura deve essere utilizzata solo per lo scopo prescritto. Qualsiasi altro utilizzo è considerato un caso di abuso. L'utente operatore e non il produttore sarà responsabile per eventuali danni o lesioni di qualsiasi tipo causati da ciò.

Si prega di notare che la nostra attrezzatura non è stata progettata per l'uso in applicazioni commerciali, artigianali o industriali. La nostra garanzia decade se la macchina viene utilizzata in attività commerciali, artigianali o industriali o per scopi equivalenti.

### 4. Dati tecnici

Modello: 4J-750-6L

Collegamento alla rete: .....220-240 V ~ 50 Hz  
Potenza motore: ..... 750 W  
Velocità minima del compressore: ..... 1400  
Pressione di esercizio bar: .....max. 8  
Capacità del recipiente a pressione (in litri): ..... 6  
Cilindrata: ..... 160 litri/min

Modello:4J-750-24L

Collegamento alla rete: .....220-240 V ~ 50 Hz  
Potenza motore: ..... 750 W  
Velocità minima del compressore: ..... 1400  
Pressione di esercizio bar: .....max. 8  
Capacità del recipiente a pressione (in litri): ..... 24  
Cilindrata: ..... 160 litri/min

Modello:4J-750-50L

Collegamento alla rete: .....220-240 V ~ 50 Hz  
Potenza motore: ..... 750 W  
Velocità minima del compressore: ..... 1400  
Pressione di esercizio bar: .....max. 8  
Capacità del recipiente a pressione (in litri): ..... 50  
Cilindrata: ..... 160 litri/min

Modello:2x4J-750-50L

Collegamento alla rete: .....220-240 V ~ 50 Hz  
Potenza motore: ..... 1500 W  
Velocità minima del compressore: ..... 1400  
Pressione di esercizio bar: .....max. 8  
Capacità del recipiente a pressione (in litri): ..... 50  
Cilindrata: ..... 320 litri/min

Modello: 3x4J-750-100L

Collegamento alla rete: .....220-240 V ~ 50 Hz  
Potenza motore: ..... 2200 W  
Velocità minima del compressore: ..... 1400  
Pressione di esercizio bar: .....max. 8  
Capacità del recipiente a pressione (in litri): ..... 100  
Cilindrata: ..... 480 litri/min

### 5. Guida pre utilizzo del compressore

Prima di connettere il compressore all'alimentazione accertarsi che i dati riportati sulla targhetta siano identici alla tensione di alimentazione.

- Controllare l'apparecchiatura per eventuali danni che potrebbero essersi verificati durante il trasporto. Segnalare immediatamente eventuali danni alla società di trasporti utilizzata per la consegna del compressore.
- Installare il compressore in prossimità del punto di consumo.
- Evitare linee d'aria e di alimentazione lunghe (cavi di prolunga).
- Assicurarsi che l'aria aspirata sia secca e polverosa
- Non installare il compressore in una stanza umida o bagnata.
- Il compressore può essere utilizzato solo in locali idonei (con una buona ventilazione e una temperatura ambiente compresa tra +5 °C e 40 °C). Nel locale non devono essere presenti polveri, acidi, vapori, gas esplosivi o infiammabili.
- Il compressore è progettato per essere utilizzato in ambienti asciutti. È vietato utilizzare il compressore in aree in cui si svolgono lavori con spruzzi d'acqua.
- Utilizzare l'apparecchiatura solo su una superficie solida e piana.
- Utilizzare tubi flessibili per evitare la trasmissione di carichi inaccettabili al sistema di tubazioni nel collegamento tra il sistema di compressione e il sistema di tubazioni.
- È essenziale utilizzare separatori, trappole e scarichi che trattano i liquidi prodotti dal compressore prima che il sistema di compressione venga messo in funzione.
- Tubi di alimentazione a pressioni superiori a 7 bar deve essere dotato di un cavo di sicurezza (es. fune metallica)



## 6. Assemblaggio e avviamento.

### Importante!

È necessario assemblare completamente l'apparecchio prima di utilizzarlo per la prima volta.

#### 6.1 Montaggio dei piedini di sostegno (4)

Montare i piedini di sostegno in dotazione (4) come mostrato in Fig. 5.

#### 6.2 Montaggio delle ruote (3)

Montare le ruote in dotazione (3) come mostrato in Fig. 6.

#### 6.3 Montaggio del filtro dell'aria (1)

Utilizzare un cacciavite per rimuovere il coperchio di trasporto dal collegamento del filtro dell'aria. Avvitare il filtro dell'aria in dotazione (Fig. 7).

#### 6.4 Interruttore di accensione/spengimento (8)

Per accendere il compressore, tirare fuori l'interruttore On/O ff interruttore (8).

Per spegnere il compressore, premere il pulsante On/O ff inserire nuovamente (8). (Figura 2).

#### 6.5 Regolazione della pressione (Fig.

1,2) • È possibile regolare la pressione sul manometro (6) utilizzando il regolatore di pressione (7).

• La pressione impostata può essere prelevata dall'attacco rapido (5).

#### 6.6 Regolazione del pressostato

Il pressostato è impostato in fabbrica.

Pressione di inserimento ca. 6 bar

Se il cavo di alimentazione di questa apparecchiatura è danneggiato, deve essere sostituito dal produttore, dal suo servizio post-vendita o da personale adeguatamente formato per evitare pericoli.

## 8. Pulizia, manutenzione e ordinazione di pezzi di ricambio

### Pericolo!

Staccare la spina di alimentazione prima di effettuare qualsiasi intervento di pulizia e manutenzione sull'apparecchiatura.

### Avvertimento!

Attendere che il compressore si sia completamente raffreddato. Pericolo di ustioni!

### Avvertimento!

Depressurizzare sempre il serbatoio prima di effettuare qualsiasi operazione di pulizia e manutenzione.

### Avvertimento!

Dopo l'uso, spegnere sempre immediatamente l'apparecchio e staccare la spina di alimentazione.

### 8.1 Pulizia

- Conservare tutti i dispositivi di sicurezza, le prese d'aria e gli alloggiamenti del motore possibilmente privo di sporco e polvere. Pulire l'attrezzatura con un panno pulito o soffiarla con aria compressa a bassa pressione.
  - Si consiglia di pulire immediatamente l'apparecchio dopo ogni utilizzo.
  - Pulite regolarmente l'attrezzatura con un panno umido e un po' di sapone morbido. Non utilizzare detersivi o solventi; questi potrebbero attaccare le parti in plastica dell'apparecchiatura. Assicurarsi che l'acqua non possa penetrare nell'apparecchio. L'ingresso di acqua nell'utensile elettrico aumenta il rischio di scossa elettrica.
  - È necessario scollegare il tubo ed eventuali strumenti di spruzzatura dal compressore prima della pulizia.
- Non pulire il compressore con acqua, solventi o simili.

## 8.2 Acqua condensata

Importante! Per garantire una lunga durata del recipiente a pressione (2), scaricare l'acqua di condensa aprendo il tappo di scarico (11) ogni volta dopo l'uso.

Controllare il recipiente a pressione per eventuali segni di ruggine e danni ogni volta prima dell'uso. Non utilizzare il compressore con un recipiente a pressione danneggiato o arrugginito. Se si riscontrano danni, contattare l'officina del servizio clienti.

### 8.3 Valvola di sicurezza (10)

La valvola di sicurezza è stata impostata sulla pressione massima consentita del recipiente a pressione. È vietato regolare la valvola di sicurezza o rimuoverne il sigillo. Azionare di tanto in tanto la valvola di sicurezza per assicurarsi che funzioni quando necessario. Tirare l'anello con forza sufficiente finché non si sente il rilascio dell'aria compressa. Quindi rilasciare nuovamente l'anello.

### 8.4 Pulizia del filtro di aspirazione (1)

Il filtro di aspirazione impedisce l'aspirazione di polvere e sporco. È essenziale pulire questo filtro almeno ogni 300 ore di funzionamento. Un filtro di aspirazione intasato riduce drasticamente le prestazioni del compressore. Aprire la metà dell'alloggiamento del filtro dell'aria. Utilizzare aria compressa a bassa pressione (circa 3 bar) per soffiare tutte le parti del filtro, quindi montare il filtro in ordine inverso.

Durante la pulizia, adottare adeguate precauzioni contro la polvere (ad esempio utilizzare una maschera facciale adatta).

### 8.5 Stoccaggio

Avvertimento!

Estrarre la spina dalla presa e ventilare l'apparecchio e tutti gli utensili pneumatici collegati.

Spegnere il compressore e assicurarsi che sia protetto in modo tale che non possa essere riavviato da persone non autorizzate.

Avvertimento!

Conservare il compressore solo in un luogo asciutto e non accessibile a persone non autorizzate. Conservare sempre in posizione verticale, mai inclinata!

### 8.6 Trasporto -

Trasportare l'attrezzatura esclusivamente afferrandola per la maniglia di trasporto.

- Proteggere l'apparecchiatura da imprevisti colpi e vibrazioni.

### 8.7 Ordinazione di pezzi di ricambio:

Per l'ordinazione dei pezzi di ricambio si prega di indicare i seguenti dati:

- Tipo di macchina
- Numero articolo della macchina
- Numero di identificazione della macchina
- Codice ricambio della parte richiesta

Per i nostri prezzi e informazioni più recenti visitate il sito [www.isc-gmbh.info](http://www.isc-gmbh.info)

## 9. Smaltimento e riciclaggio

L'apparecchiatura viene fornita imballata per evitare danni durante il trasporto. Le materie prime contenute in questo imballaggio possono essere riutilizzate o riciclate.

L'apparecchiatura e i suoi accessori sono realizzati in vari tipi di materiali, come metallo e plastica. Non gettare mai apparecchiature difettose tra i rifiuti domestici.

L'apparecchiatura deve essere consegnata ad un centro di raccolta idoneo per il corretto smaltimento. Se non sai dove si trova un tale punto di raccolta, dovresti chiedere agli uffici del tuo comune.

## 10. Possibili cause di guasto

Problema	Causa	Soluzione
Il compressore non si avvia.	<ol style="list-style-type: none"> <li>1. Nessuna tensione di alimentazione.</li> <li>2. Tensione di alimentazione insufficiente.</li> <li>3. La temperatura esterna è troppo bassa.</li> <li>4. Il motore è surriscaldato.</li> </ol>	<ol style="list-style-type: none"> <li>1. Controllare la tensione di alimentazione, la spina e la presa.</li> <li>2. Assicurarsi che il cavo di prolunga non sia troppo lungo. Utilizzare una prolunga con fili sufficientemente grandi.</li> <li>3. Non utilizzare mai con una temperatura esterna inferiore a +5° C.</li> <li>4. Lasciare raffreddare il motore. Se necessario, eliminare la causa del surriscaldamento.</li> </ol>
Il compressore si avvia ma non c'è pressione.	<ol style="list-style-type: none"> <li>1. La valvola di non ritorno (3) perde.</li> <li>2. Le guarnizioni sono danneggiate.</li> <li>3. Il tappo di scarico della condensa perde d'acqua (11).</li> </ol>	<ol style="list-style-type: none"> <li>1. Far sostituire la valvola di non ritorno (3) da un centro assistenza.</li> <li>2. Controllare le guarnizioni e far sostituire eventuali guarnizioni danneggiate da un centro di assistenza.</li> <li>3. Stringere le vite a mano. Controllare la guarnizione della vite e sostituirla se necessario.</li> </ol>
Il compressore si avvia, sul manometro viene visualizzata la pressione, ma gli utensili non si avviano.	<ol style="list-style-type: none"> <li>1. I collegamenti dei tubi presentano una perdita.</li> <li>2. Un raccordo a bloccaggio rapido presenta una perdita.</li> <li>3. Pressione impostata sul regolatore di pressione insufficiente.</li> </ol>	<ol style="list-style-type: none"> <li>1. Controllare il tubo dell'aria compressa e gli strumenti e sostituirli se necessario.</li> <li>2. Controllare l'attacco a bloccaggio rapido e sostituirlo se necessario.</li> <li>3. Aumentare la pressione impostata con regolatore di pressione.</li> </ol>



Warning! - Read the operating instructions to reduce the risk of injury



Warning! Wear ear-muffs. The impact of noise can cause damage to hearing.



Beware of electrical voltage!



Beware of hot parts!



Warning! The equipment is remote-controlled and may start-up without warning.

## Danger!

When using the equipment, a few safety precautions must be observed to avoid injuries and damage. Please read the complete operating instructions and safety regulations with due care. Keep this manual in a safe place, so that the information is available at all times. If you give the equipment to any other person, hand over these operating instructions and safety regulations as well. We cannot accept any liability for damage or accidents which arise due to a failure to follow these instructions and the safety instructions.

## 1. Safety regulations

The corresponding safety information can be found in the enclosed booklet.

### Danger!

Read all safety regulations and instructions. Any errors made in following the safety regulations and instructions may result in an electric shock, fire and/or serious injury. Keep all safety regulations and instructions in a safe place for future use.

This appliance is not intended for use by persons (including children) with reduced physical, sensory or mental capabilities, or lack of experience and knowledge, unless they have been given supervision or instruction concerning use of the appliance by a person responsible for their safety. Children should be supervised to ensure that they do not play with the appliance.

## 2. Layout and items supplied

### 2.1 Layout (Fig. 1-4)

1. Intake air filter
2. Pressure tank
3. Wheel
4. Foot
5. Quick-lock coupling (regulated compressed air)
6. Pressure gauge (for reading the set pressure)
7. Pressure regulator
8. ON/OFF switch
9. Transport handle
10. Safety valve
11. Drainage screw for condensation water
12. Pressure gauge (for reading the vessel pressure)
13. Ball valve

### 14. Non-return valve

15. Screw
16. Washer
17. Nut
18. Axle screw

### 2.2 Items supplied

Please check that the article is complete as specified in the scope of delivery. If parts are missing, please contact our service center or the sales outlet where you made your purchase at the latest within 5 working days after purchasing the product and upon presentation of a valid bill of purchase. Also, refer to the warranty table in the service information at the end of the operating instructions.

- Open the packaging and take out the equipment with care.
- Remove the packaging material and any packaging and/or transportation braces (if available).
- Check to see if all items are supplied.
- Inspect the equipment and accessories for transport damage.
- If possible, please keep the packaging until the end of the guarantee period.

### Danger!

The equipment and packaging material are not toys. Do not let children play with plastic bags, foils or small parts. There is a danger of swallowing or suffocating!

### 3. Proper use

The compressor is designed to generate compressed air for compressed air driven tools.

The equipment is to be used only for its prescribed purpose. Any other use is deemed to be a case of misuse. The user / operator and not the manufacturer will be liable for any damage or injuries of any kind caused as a result of this.

Please note that our equipment has not been designed for use in commercial, trade or industrial applications. Our warranty will be voided if the machine is used in commercial, trade or industrial businesses or for equivalent purposes.

### 4. Technical data

#### Model:4J-750-6L

Mains connection: ..... 220-240 V ~ 50 Hz  
Motor rating: ..... 750 W  
Compressor speed min<sup>1</sup>: ..... 1400  
Operating pressure bar: ..... max. 8  
Pressure vessel capacity (in liters): ..... 6  
Displacement: ..... 160 liters/min

#### Model:4J-750-24L

Mains connection: ..... 220-240 V ~ 50 Hz  
Motor rating: ..... 750 W  
Compressor speed min<sup>1</sup>: ..... 1400  
Operating pressure bar: ..... max. 8  
Pressure vessel capacity (in liters): ..... 24  
Displacement: ..... 160 liters/min

#### Model:4J-750-50L

Mains connection: ..... 220-240 V ~ 50 Hz  
Motor rating: ..... 750 W  
Compressor speed min<sup>1</sup>: ..... 1400  
Operating pressure bar: ..... max. 8  
Pressure vessel capacity (in liters): ..... 50  
Displacement: ..... 160 liters/min

#### Model:2x4J-750-50L

Mains connection: ..... 220-240 V ~ 50 Hz  
Motor rating: ..... 1500 W  
Compressor speed min<sup>1</sup>: ..... 1400  
Operating pressure bar: ..... max. 8  
Pressure vessel capacity (in liters): ..... 50  
Displacement: ..... 320 liters/min

#### Model:3x4J-750-100L

Mains connection: ..... 220-240 V ~ 50 Hz  
Motor rating: ..... 2200 W  
Compressor speed min<sup>1</sup>: ..... 1400  
Operating pressure bar: ..... max. 8  
Pressure vessel capacity (in liters): ..... 100  
Displacement: ..... 480 liters/min

### 5. Before starting the equipment

Before you connect the equipment to the power supply make sure that the data on the rating plate are identical to the supply voltage.

- Check the equipment for damage which may have occurred in transit. Report any damage immediately to the transport company which was used to deliver the compressor.
- Install the compressor in the vicinity of the point of consumption.
- Avoid long air lines and supply lines (extension cables).
- Make sure that the intake air is dry and dust free.
- Do not install the compressor in a damp or wet room.
- The compressor may only be used in suitable rooms (with good ventilation and an ambient temperature from +5 °C to 40 °C). There must be no dust, acids, vapors, explosive gases or inflammable gases in the room.
- The compressor is designed to be used in dry rooms. It is prohibited to use the compressor in areas where work is conducted with sprayed water.
- Operate the equipment only on a firm, level surface.
- Use flexible hoses in order to prevent transmitting unacceptable loads to the pipeline system at the connection between the compressor system and the pipeline system.
- It is essential to use separators, traps and drains which process the liquids produced by the compressor before the compressor system is put into operation.
- Supply hoses at pressures above 7 bar should be equipped with a safety cable (e.g. a wire rope).

## 6. Assembly and starting

### Important!

You must fully assemble the appliance before using it for the first time.

#### 6.1 Fitting the supporting feet (4)

Fit the supplied supporting feet (4) as shown in Fig. 5.

#### 6.2 Fitting the wheels (3)

Fit the supplied wheels (3) as shown in Fig. 6.

#### 6.3 Fitting the air filter (1)

Use a screwdriver to remove the transportation cover from the air filter connection. Screw in the supplied air filter (Fig. 7).

#### 6.4 On/Off switch (8)

To switch on the compressor, pull out the On/Off switch (8).

To switch off the compressor, press the On/Off switch (8) in again. (Figure 2).

#### 6.5 Setting the pressure (Fig. 1,2)

- You can adjust the pressure on the pressure gauge (6) using the pressure regulator (7).
- The set pressure can be drawn from the quick-lock coupling (5).

#### 6.6 Setting the pressure switch

The pressure switch is set at the factory.

Cut-in pressure approx. 6 bar

Cut-out pressure approx. 8 bar

## 7. Replacing the power cable

### Danger!

If the power cable for this equipment is damaged, it must be replaced by the manufacturer or its after-sales service or similarly trained personnel to avoid danger.

## 8. Cleaning, maintenance and ordering of spare parts

### Danger!

Pull out the power plug before doing any cleaning and maintenance work on the equipment.

### Warning!

Wait until the compressor has completely cooled down. Risk of burns!

### Warning!

Always depressurize the tank before carrying out any cleaning and maintenance work.

### Warning!

After use, always switch off the equipment immediately and pull out the power plug.

#### 8.1 Cleaning

- Keep all safety devices, air vents and the motor housing free of dirt and dust as far as possible. Wipe the equipment with a clean cloth or blow it with compressed air at low pressure.
- We recommend that you clean the device immediately each time you have finished using it.
- Clean the equipment regularly with a moist cloth and some soft soap. Do not use cleaning agents or solvents; these could attack the plastic parts of the equipment. Ensure that no water can seep into the device. The ingress of water into an electric tool increases the risk of an electric shock.
- You must disconnect the hose and any spraying tools from the compressor before cleaning. Do not clean the compressor with water, solvents or the like.

### 8.2 Condensed water (Fig. 1)

**Important!** To ensure a long service life of the pressure vessel (2), drain off the condensed water by opening the drain plug (11) each time after using.

Check the pressure vessel for signs of rust and damage each time before using. Do not use the compressor with a damaged or rusty pressure vessel. If you discover any damage, please contact the customer service workshop.

### 8.3 Safety valve (10)

The safety valve has been set for the highest permitted pressure of the pressure vessel. It is prohibited to adjust the safety valve or remove its seal. Actuate the safety valve from time to time to ensure that it works when required. Pull the ring with sufficient force until you can hear the compressed air being released. Then release the ring again.

### 8.4 Cleaning the intake filter (1)

The intake filter prevents dust and dirt being drawn in. It is essential to clean this filter after at least every 300 hours in operation. A clogged intake filter will decrease the compressor's performance dramatically. Open the halves of the air filter housing. Use compressed air at low pressure (approx. 3 bar) to blow out all the parts of the filter and then assemble the filter in reverse order. When cleaning, take adequate precautions against dust (e.g. use a suitable face mask).

### 8.5 Storage

**Warning!**

Pull the mains plug out of the socket and ventilate the appliance and all connected pneumatic tools. Switch off the compressor and make sure that it is secured in such a way that it cannot be started up again by any unauthorized person.

**Warning!**

Store the compressor only in a dry location which is not accessible to unauthorized persons. Always store upright, never tilted!

### 8.6 Transport

- Transport the equipment only by carrying it by the transport handle.
- Protect the equipment against unexpected knocks and vibrations.

### 8.7 Ordering replacement parts:

Please quote the following data when ordering replacement parts:

- Type of machine
- Article number of the machine
- Identification number of the machine
- Replacement part number of the part required

For our latest prices and information please go to [www.isc-gmbh.info](http://www.isc-gmbh.info)

## 9. Disposal and recycling

The equipment is supplied in packaging to prevent it from being damaged in transit. The raw materials in this packaging can be reused or recycled. The equipment and its accessories are made of various types of material, such as metal and plastic. Never place defective equipment in your household refuse. The equipment should be taken to a suitable collection center for proper disposal. If you do not know the whereabouts of such a collection point, you should ask in your local council offices.



## 10. Possible causes of failure

Problem Cause	Solution	
The compressor does not start.	<ol style="list-style-type: none"> <li>1. No supply voltage.</li> <li>2. Insufficient supply voltage.</li> <li>3. Outside temperature is too low.</li> <li>4. Motor is overheated.</li> </ol>	<ol style="list-style-type: none"> <li>1. Check the supply voltage, the power plug and the socket-outlet.</li> <li>2. Make sure that the extension cable is not too long. Use an extension cable with large enough wires.</li> <li>3. Never operate with an outside temperature of below +5° C.</li> <li>4. Allow the motor to cool down. If necessary, remedy the cause of the overheating.</li> </ol>
The compressor starts but there is no pressure.	<ol style="list-style-type: none"> <li>1. The non-return valve (3) leaks.</li> <li>2. The seals are damaged.</li> <li>3. The drain plug for condensation water (11) leaks.</li> </ol>	<ol style="list-style-type: none"> <li>1. Have a service center replace the non-return valve (3).</li> <li>2. Check the seals and have any damaged seals replaced by a service center.</li> <li>3. Tighten the screw by hand. Check the seal on the screw and replace if necessary.</li> </ol>
The compressor starts, pressure is shown on the pressure gauge, but the tools do not start.	<ol style="list-style-type: none"> <li>1. The hose connections have a leak.</li> <li>2. A quick-lock coupling has a leak.</li> <li>3. Insufficient pressure set on the pressure regulator.</li> </ol>	<ol style="list-style-type: none"> <li>1. Check the compressed air hose and tools and replace if necessary.</li> <li>2. Check the quick-lock coupling and replace if necessary.</li> <li>3. Increase the set pressure with the pressure regulator.</li> </ol>

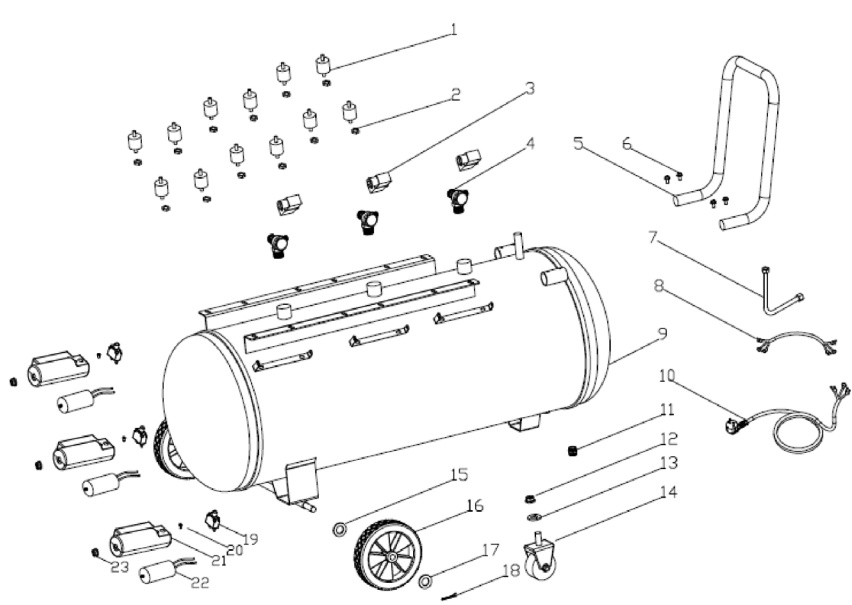
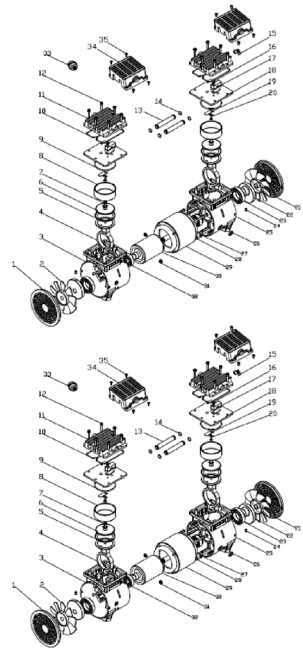
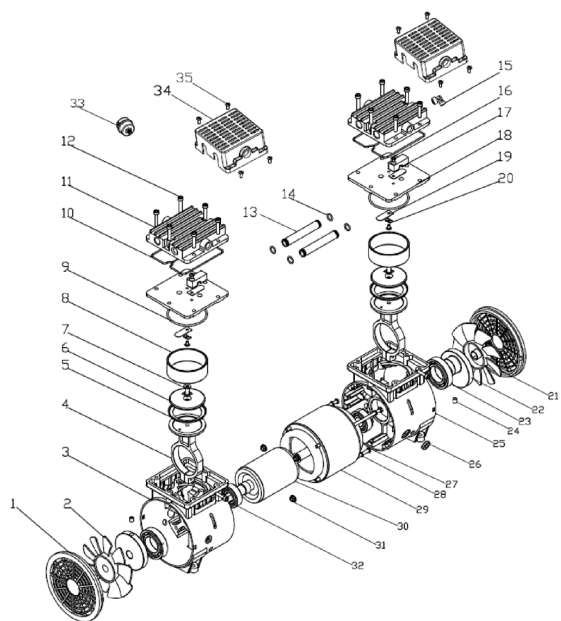

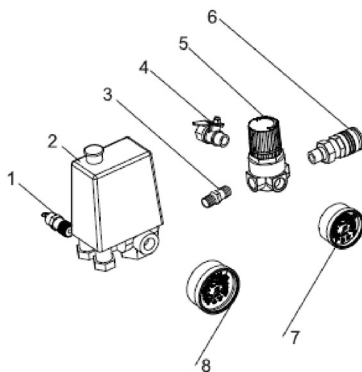

HYUNDAI **Vinco** POLAR

**RICAMBI DISPONIBILI**

**Legenda esploso 65704P / 3X4J-750-100L**

Parte nr.	Codice	Descrizione (ITA)	Description (ENG)	EAN
<b>Pag.1 - Motore</b>				
n/a	92807	Motore completo	Engine complete	8028815928076
5	92717	Fasce motore	Piston rings	8028815927178
9	92725	O-ring testa	Head o-ring	8028815927253
10-16-17-18-19-20	92726	Piastra testa motore (kit)	Valve plate (kit)	8028815927260
15	92106	Angolo mandata aria	Air delivery angle	8028815921060
33	92501	Filtro aria	Filter	8028815925013
n/a	92707	Tube carico aria	Air supply hose	8028815927079
<b>Pag.2 - Serbatoio</b>				
3	92165	Elettrovalvola di sfiato	XXX	8028815921657
4	92141	Valvola di ritegno	Check valve	8028815921411
11	92151	Valvola di sfiato 1/4"	Vent valve 1/4"	8028815921510
12-13-14	92168	Ruota pivotante	Front wheel	8028815921688
15-16-17-18	92164	Ruota completa	Wheel	8028815921640
19	92166	Interruttore termico protez. Motore	Protector for motor	8028815921664
21	92723	Coperchio condensatore	Capacitor cover	8028815927239
22	92401	Condensatore	Capacitor	8028815924016
<b>Pag.3 - Utilizzo</b>				
1	92161	Valvola di sicurezza 1/4"	Safety valve 1/4"	8028815921619
2	92903	Pressostato 4 vie	4-way pressure switch	8028815929035
3	92180	Connettore doppio maschio 1/4"	Connector 1/4"	8028815921800
4	92167	Rubinetto a sfere 1/4"	Ball valve	8028815921671
5	92171	Riduttore pressione	Pressure reducer	8028815921718
6	92101	Attacco rapido 1/4"	Quick coupling 1/4"	8028815921015
7	92705	Manometro 1/8"	Gauge 1/8"	8028815927055
8	92702	Manometro 1/4"	Gauge 1/4"	8028815927024

ENGLISH

# CERTIFICATO DI GARANZIA

**Vinco s.r.l. - P.zza Statuto,1 - 14100 Asti - Italy**

Modello: \_\_\_\_\_ Codice: \_\_\_\_\_

Data di acquisto \_\_\_\_\_

## **QUESTO CERTIFICATO NON DEVE ESSERE SPEDITO MA CONSERVATO UNITAMENTE ALL'IMBALLO ORIGINALE**

La garanzia ha validità soltanto se corredata da **RICEVUTA FISCALE**,  
Vi consigliamo quindi di allegarla al presente certificato di garanzia.

La garanzia ha valore per un periodo di 2 anni dalla data di acquisto (un anno in caso di beni strumentali) e viene comprovata da un documento valido agli effetti fiscali, rilasciato dal venditore autorizzato, riportante la ragione sociale dello stesso e la data in cui è stata effettuata la vendita. Affinché la garanzia sia operativa, è necessario che il certificato di garanzia sia conservato unitamente ad uno dei documenti validi agli effetti fiscali riportante gli estremi identificativi del prodotto, e che entrambi siano esibiti in caso di intervento da parte di personale tecnico dei Centri Assistenza Autorizzati.

Questo certificato di garanzia si riferisce alle condizioni di Garanzia Convenzionali del Produttore nei confronti del Consumatore e non pregiudica i diritti della Garanzia Europea (previsti dalla Dlgs 206/2005 Codice del Consumo).

Per fruire del servizio di assistenza tecnica in garanzia, il consumatore può:

1. recarsi presso il punto vendita senza alcuna incombenza ulteriore; 2. richiedere il servizio aggiuntivo di assistenza con ritiro a domicilio. Il servizio è aggiuntivo e non sostitutivo rispetto a quello di cui al punto 1 e si applica solo alle tipologie di prodotti previste da Vinco. Invitiamo a contattare Vinco allo scopo di verificare se il prodotto possa usufruire di questo servizio.

All'interno del periodo di garanzia, Vinco S.r.l. si impegna a sostituire o riparare gratuitamente le parti componenti l'apparecchio che risultino difettose all'origine per vizi di fabbricazione, senza alcuna spesa per il consumatore.

Non sono coperte dalla garanzia tutte le parti che dovessero risultare difettose a cause di negligenza o trascuratezza nell'uso (mancata osservanza delle istruzioni per il funzionamento dell'apparecchio), errata installazione o manutenzione, manutenzione operata da personale non autorizzato, danni da trasporto, ovvero di circostanze che, comunque, non possono farsi risalire a difetti di fabbricazione dell'apparecchio. Sono esclusi dalle prestazioni in garanzia gli interventi inerenti l'installazione e l'allacciamento agli impianti di alimentazione nonché le manutenzioni citate nel libretto di istruzioni.

Non sono inoltre coperti da garanzia le avarie causate da urti, manomissioni o installazioni improprie. Questo certificato di garanzia è valido solo se l'apparecchiatura è venduta ed installata sul territorio italiano (compresi la Repubblica di San Marino e la Città del Vaticano). La richiesta di intervento per riparazioni in garanzia verrà evasa con prontezza dagli organi competenti, compatibilmente con le esigenze di carattere organizzativo. Il produttore non potrà comunque rispondere di disagi dipendenti da eventuali ritardi nell'esecuzione dell'intervento. Il consumatore finale dovrà presentare l'apparecchio da riparare in garanzia presso il punto vendita, unitamente al documento fiscale di acquisto ed al certificato di garanzia. Il produttore declina inoltre ogni responsabilità per eventuali danni che possano, direttamente o indirettamente, derivare a persone, cose ed animali domestici in conseguenza della mancata osservanza di tutte le prescrizioni indicate nell'apposito Libretto Istruzioni e concernenti specialmente le avvertenze in tema di installazione, uso e manutenzione dell'apparecchio. Qualora l'apparecchio venisse riparato presso uno dei Centri Assistenza Autorizzati indicati dal produttore, i rischi di trasporto relativi saranno a carico dell'utente nel caso di invio diretto ed a carico del Servizio nel caso di ritiro presso l'utente.



## DICHIARAZIONE DI CONFORMITÀ CE

(Ai sensi della direttiva macchine 2006/42/CE Allegato II parte 1.A)

**VINCO S.r.l. - Piazza Statuto n.1 - 14100 Asti**

### DICHIARA

sotto alla propria responsabilità, che la seguente macchina, identificata come:

Denominazione, funzione, tipo: compressore d'aria

Modello: 65704P – 3X4J-750-100L

Marca: HYUNDAI

Mese e anno di fabbricazione: ottobre 2023

Voltaggio nominale/Frequenza: 230V AC/50Hz

Potenza: 2,2 KW

Classe di protezione: I

Pressione max in esercizio: 8 Bar

soddisfa i pertinenti requisiti delle seguenti Direttive:

Direttiva Macchine 2006/42/CE

EMC 2014/30/UE

OND certificato per il rumore: OR/014731/015 emesso da TUV Sud industrie Service GmbH con risultato di 75 dB(A)

Norme armonizzate:

EN 1012-1:2010

EN 61000-6-4:2019

EN 61000-6-2:2019

EU 2000/14EC

EU 2005/88EC

VINCO S.r.l. Piazza Statuto n.1 - 14100 Asti, Italia.

Asti, 16/10/2023

Luogo e data

Legale rappresentante (Lidio Conti)





**HYUNDAI**  
POWER PRODUCTS



GENUINE PRODUCT OF  
HYUNDAI CORPORATION

**Importato e Distribuito da Vinco S.r.l.**  
Pzza Statuto,1 – 14100 Asti (AT) ITALY  
Tel: +39 0141 351284 Fax: +39 0141 351285  
E-mail: [info@vincoasti.it](mailto:info@vincoasti.it) - [www.vincoasti.com](http://www.vincoasti.com)

**CENTRO RICAMBI E ASSISTENZA:**

Viale Giordana, 7 - 10024 Moncalieri (TO) - ITALIA Tel: +39 0141/1766315  
Assistenza e-mail: [assistenza@vincoasti.it](mailto:assistenza@vincoasti.it) - Ricambi: [ricambi@vincoasti.it](mailto:ricambi@vincoasti.it)

MADE IN CHINA